

## Plantehylde



Med paller kan du bygge en masse forskelligt. Her er et eksempel på en plantevæg. Med en plantevæg kan du hænge dine planter op. Det er både pænt og kan gøre det nemmere at arbejde med planter, når man får dem op i en passende højde.

### Fakta

Sværhedsgrad: 2

Antal personer: 2-4

## Materialer

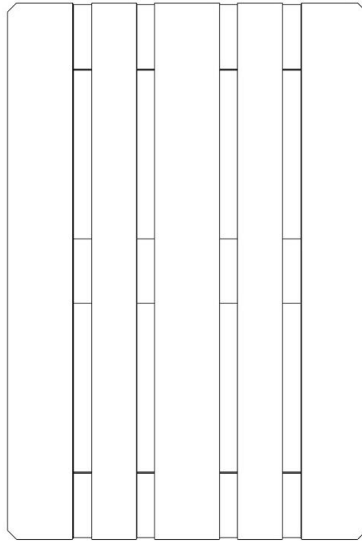

- En europalle
- 9 stk 70 mm skruer.

## Værktøj

- Fukssvans
- Skruemaskine
- Rystepudser eller anden slibemaskine
- Koben
- Linolie eller anden olie (valgfrit)

## Byggeproces

1: Sav den øverste femtedel af pallen af, som vist på tegningen.

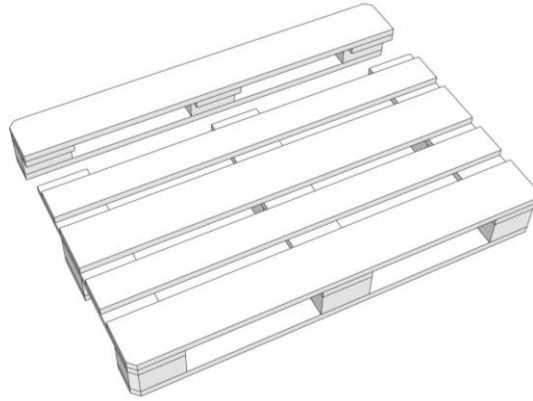

2: Brug kobenet til at brække den afskårne del af pallen op, som vist på tegningen.

Til det videre arbejde skal du bruge de 2 lange brædder, der er markeret med grønt på tegningen.

Resten kan du smide ud eller gemme til et andet projekt.

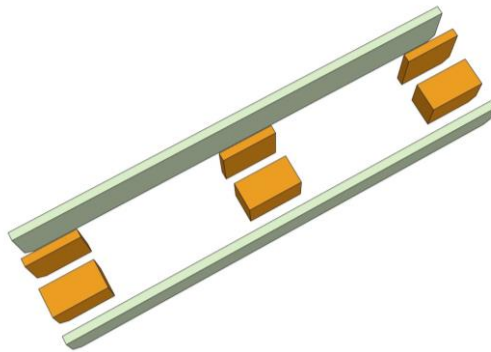

3: Hvis pallen er beskidt eller har mange splinter, så giv den en omgang med rystepudseren. Brug groft sandpapir først, f.eks korn 80, og afslut med finere sandpapir, f.eks korn 180.

4: De to lange brædder - der er brækket løs - skrues fast med tre skruer i hvert bræt på siden af palle's to tilbageblevne 'ben', så der dannes to dybe hylder. Det bredeste bræt skal være nederst.

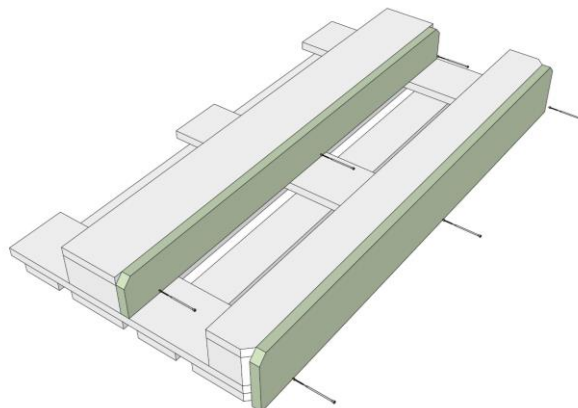

5: Planterhylden kan hænges op på væggen med 3 skruer i de øverste brædder.

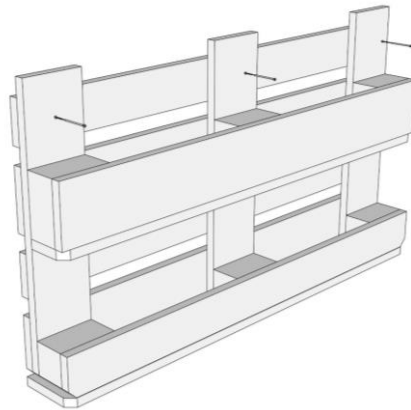

6: Skal planterhylden hænge udenfor, er det godt at behandle den med olie, f.eks. linolie. Pas på splinter! Husk at linolie kan være selvantændende, så sørg for at drukne kludene i en pose med vand, inden du smider dem ud, eller brænd dem efter brug.

7: Hvis planterhylden skal hænge på en murstensvæg eller lignende, skal du huske at bore for med en boremaskine og sætte rawplugs i, inden du kan skrue hylden ind i væggen.